

添付文書・説明書

折り方種類（三二折）のご紹介

# 目次

- ・ 大光印刷でできること
- ・ 折り方の解説
- ・ 折り方紹介：A4サイズ
- ・ 折り方紹介：A3サイズ
- ・ 折り方紹介：A3+A4サイズ
- ・ 折り方紹介：変形サイズ

# 大光印刷でできること

- ・ 添付文書や説明書のような、薄くて大きな紙を小さく折ることが得意です。
- ・ ハガキよりも小さい紙をさらに小さく折ることも得意です。
- ・ データ制作、印刷、折加工までワンストップでご提供できます。
- ・ アッセンブリ作業もできます。  
（医薬品、医薬部外品、化粧品製造業許可（包装・表示・保管）を取得）

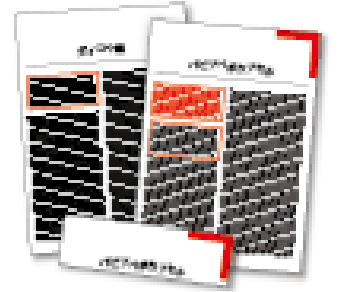

ミニ折りのことを相談したい！

でも「何を伝えたらよいかわからない」というときも、  
まずは弊社へお問合せください。

素材や折り方のご提案をいたします。

# 折り方の解説： A4サイズ 8面折 (4×2) の場合

折り方の詳細 (4×2)。  
同じ面数でも折り方が違  
うと完成サイズも変わ  
ります。

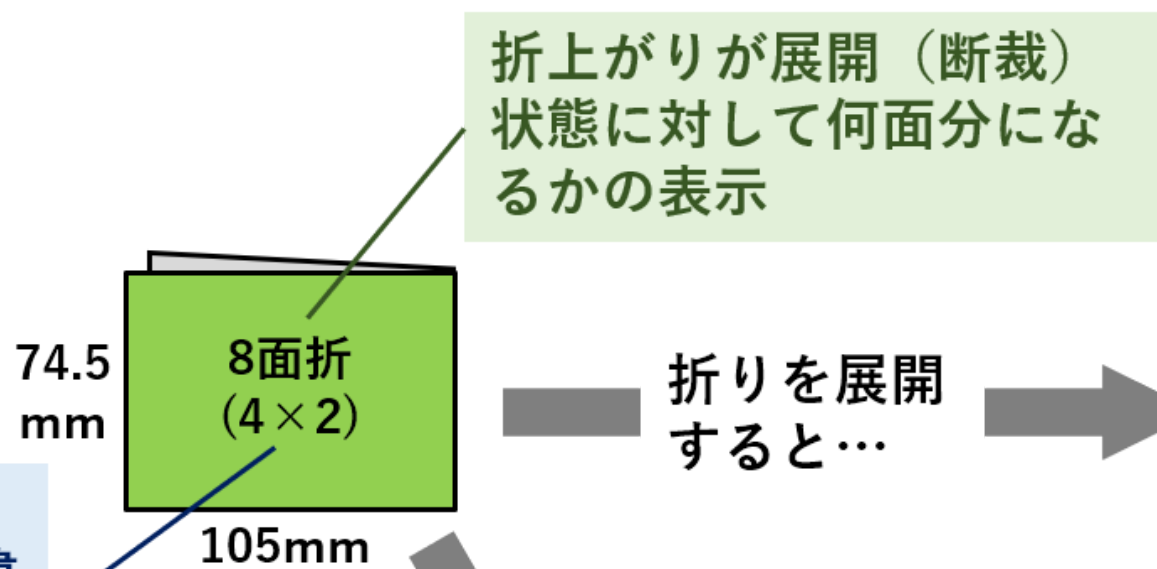

同じ8面折でも...



同じ8面折でも、折り方が変わると  
折上サイズが変わります。

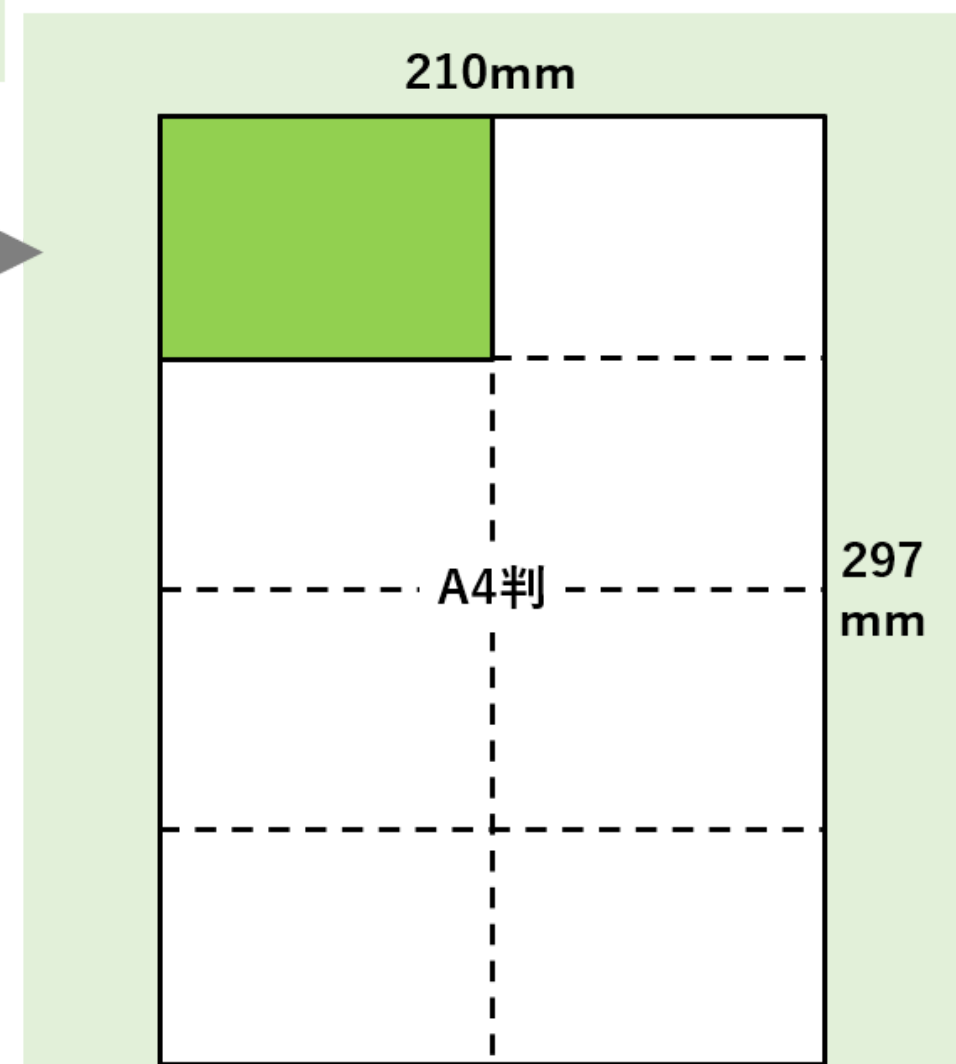

折上サイズと同じ大きさのマス  
(面) が8つできます。

# 折り方紹介：

A4サイズ（297×210mm）を小さく折る。

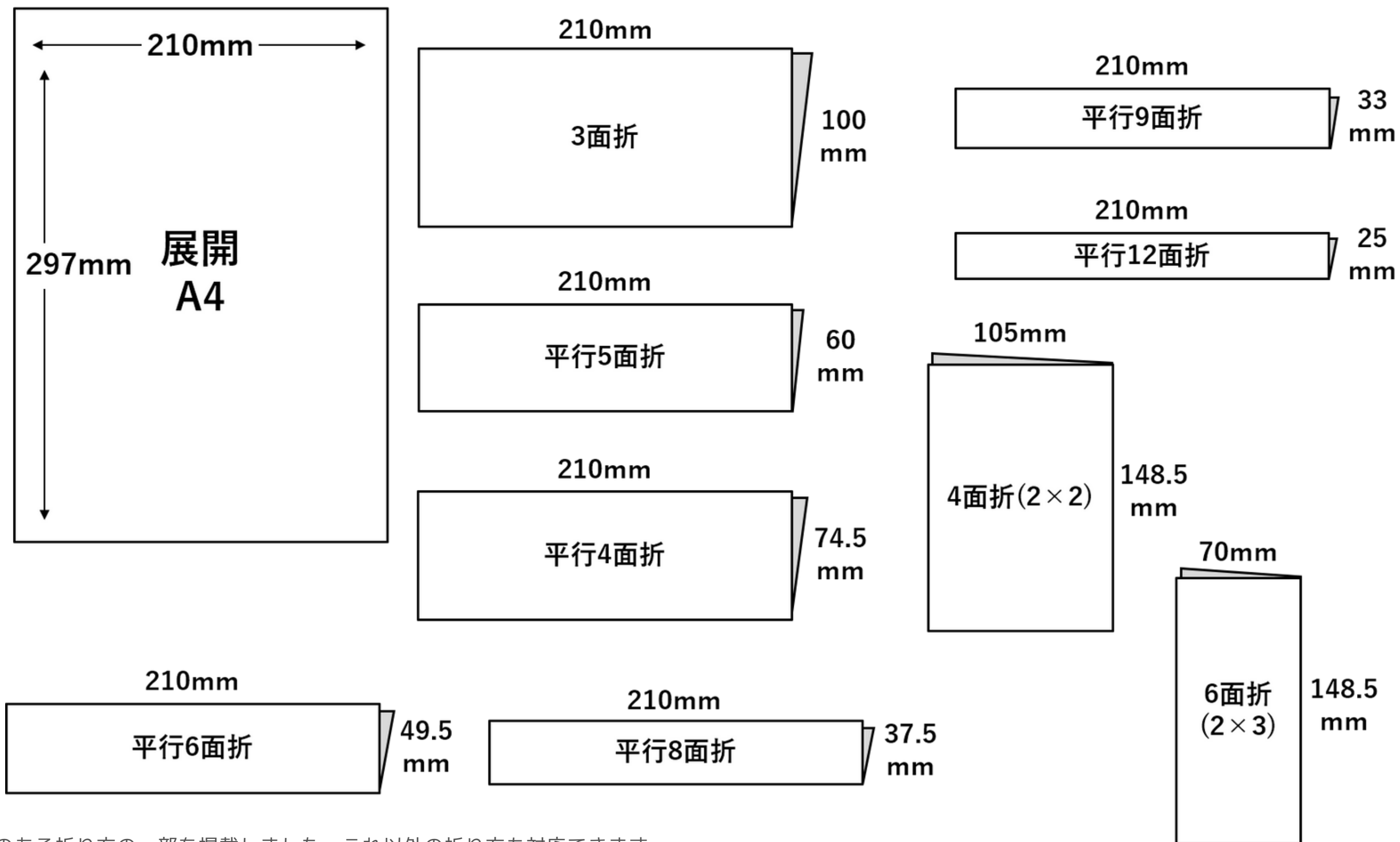

\*実績のある折り方の一部を掲載しました。これ以外の折り方も対応できます。

# 折り方紹介：

A4サイズ (297×210mm) を小さく折る。

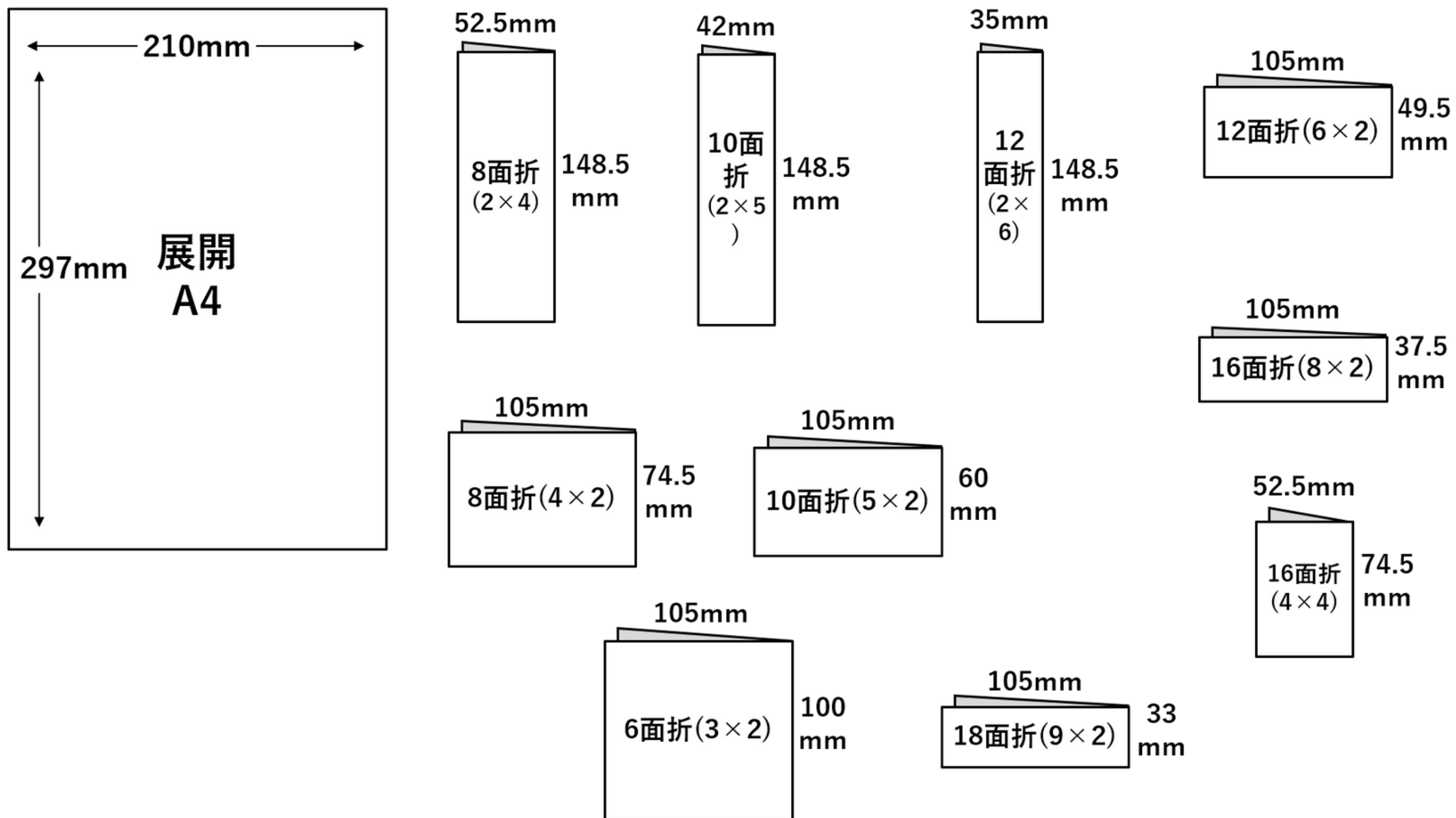

\*実績のある折り方の一部を掲載しました。これ以外の折り方も対応できます。

# 折り方紹介：

A3サイズ（297×420mm）を小さく折る。

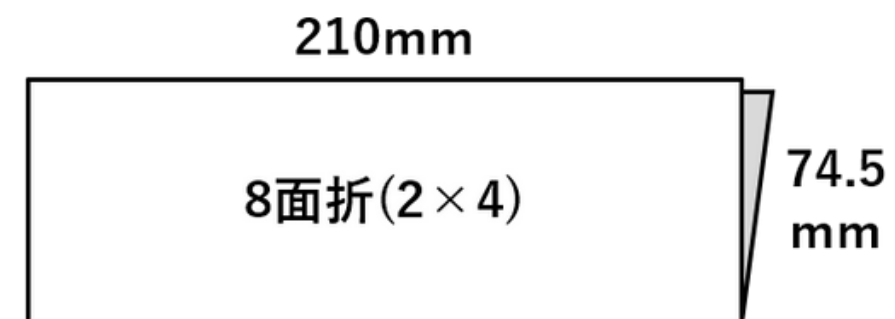
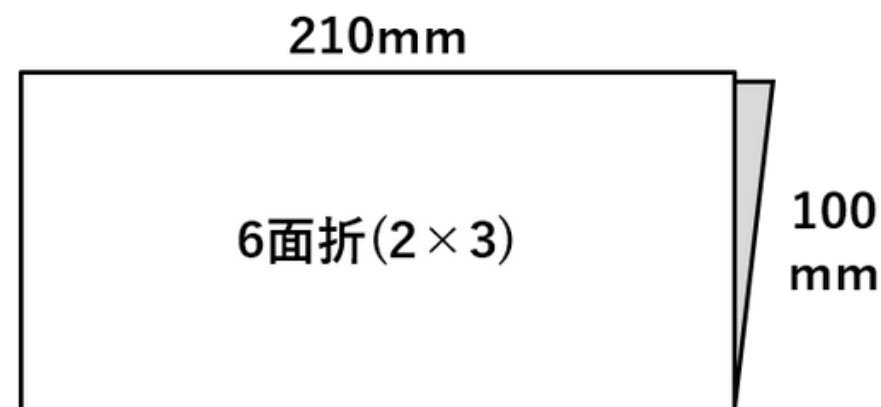
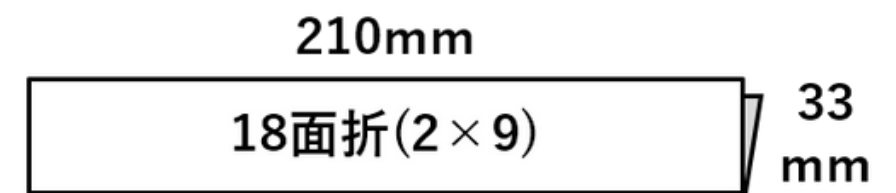
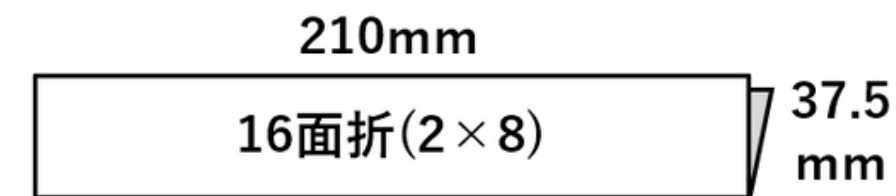
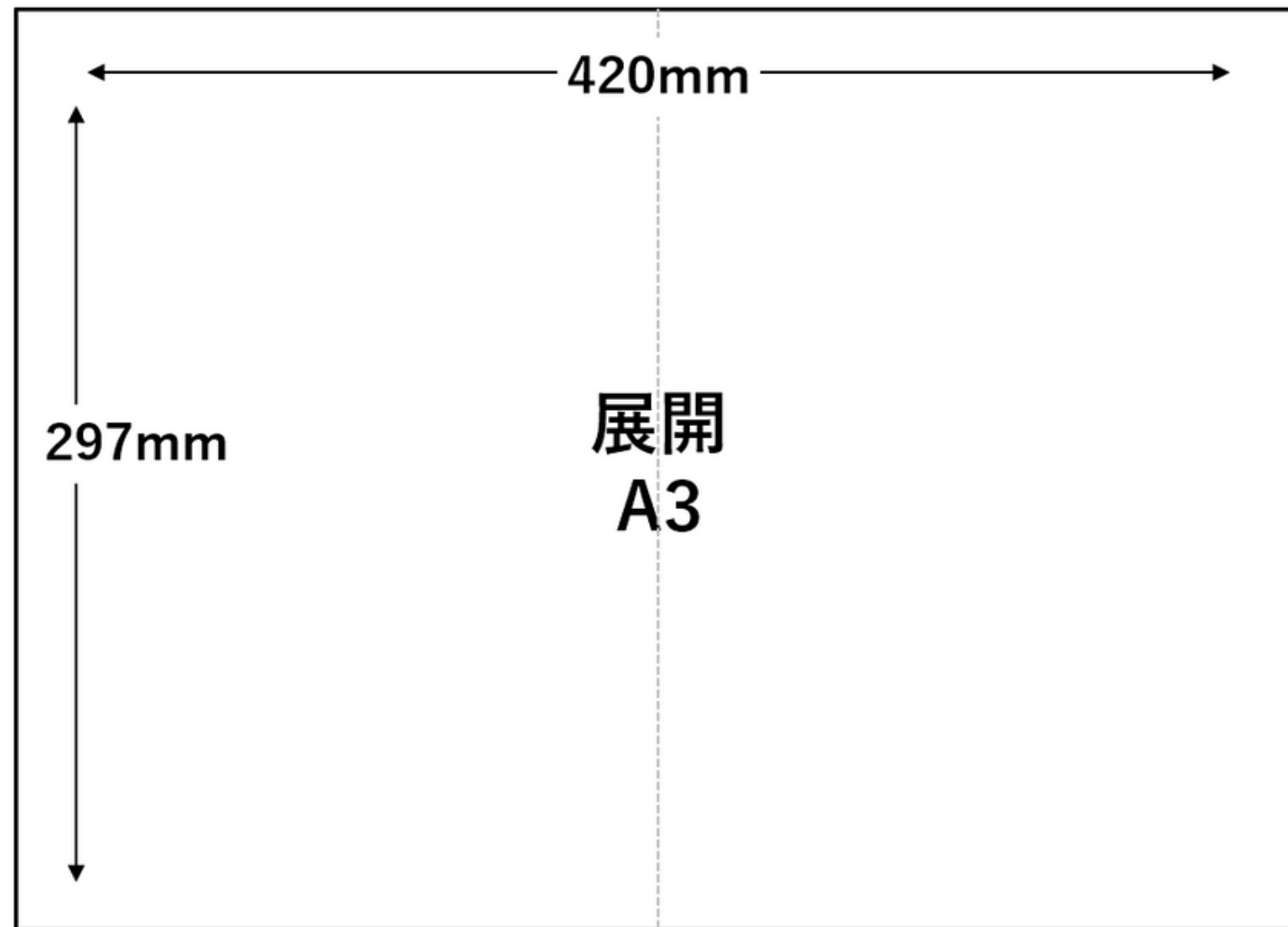

\*実績のある折り方の一部を掲載しました。これ以外の折り方も対応できます。

# 折り方紹介：

A3サイズ (297×420mm) を小さく折る。

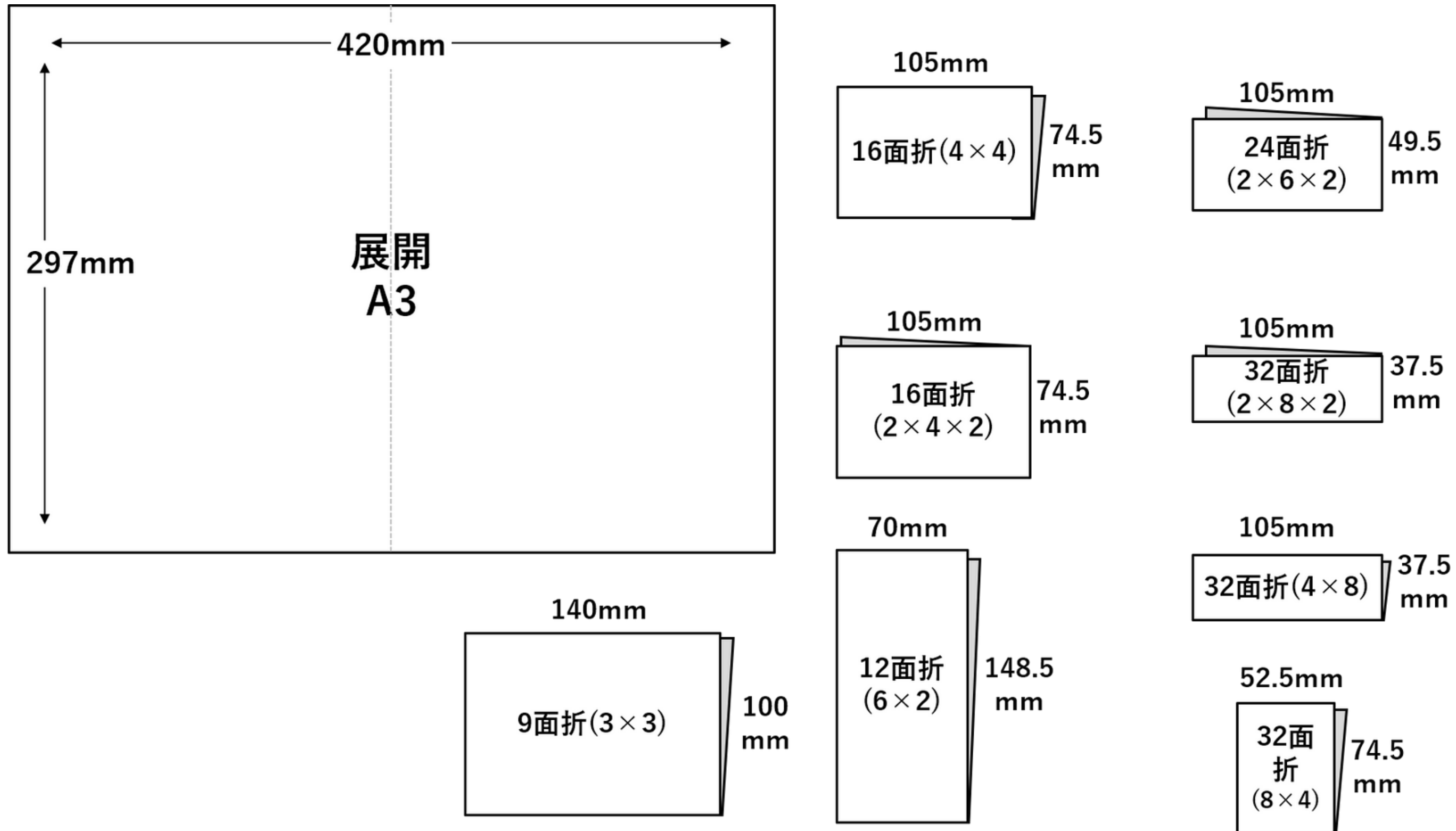

\*実績のある折り方の一部を掲載しました。これ以外の折り方も対応できます。



# 折り方紹介： A3+A4サイズを小さく折る。

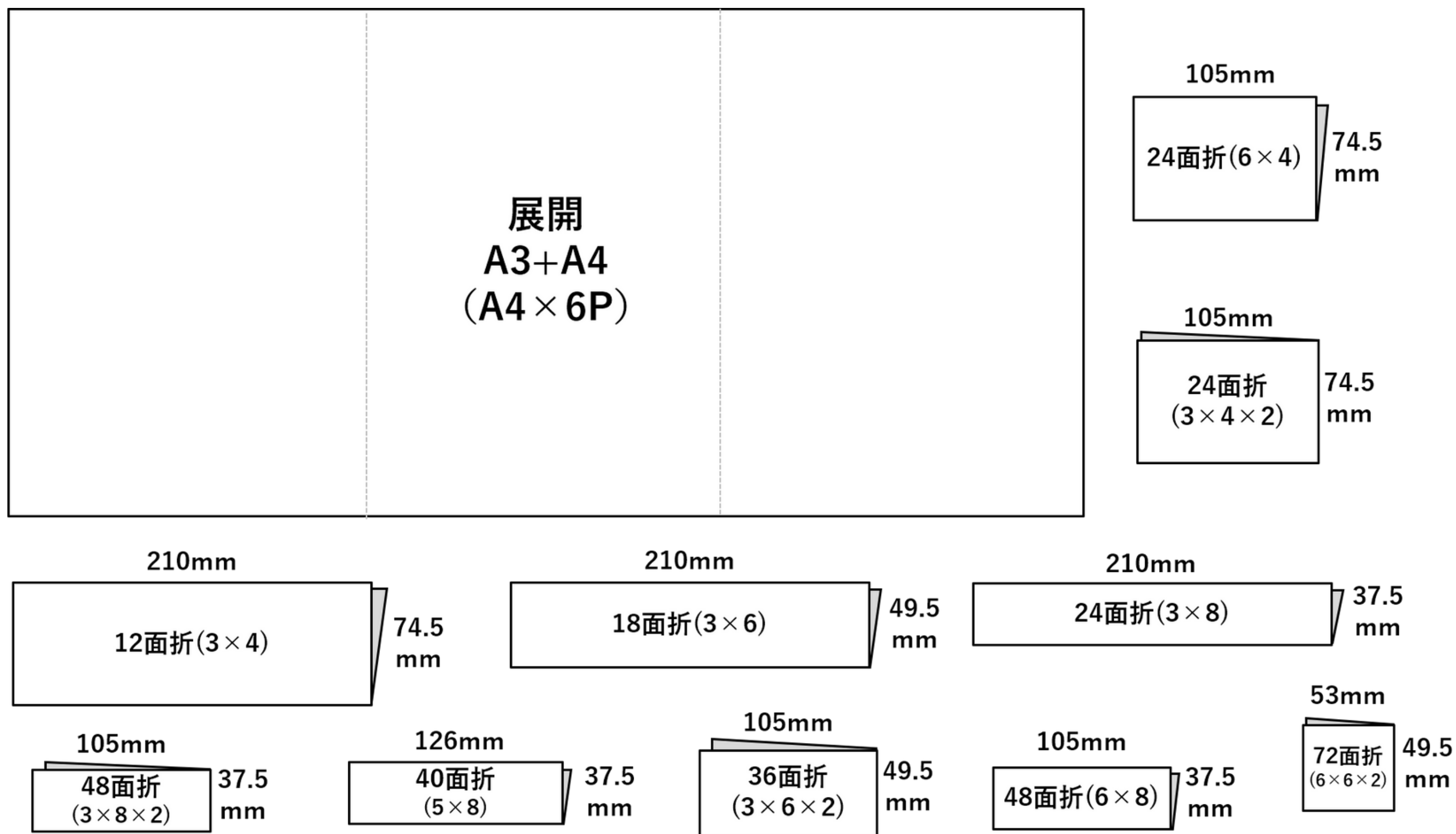

\*実績のある折り方の一部を掲載しました。これ以外の折り方も対応できます。

# 折り方紹介：変形サイズ 小さいものを小さく折る

A4、A3の定形サイズ以外のものもおることができます。

ハガキサイズ、変形サイズなど小さいものをより小さく、折加工できます。

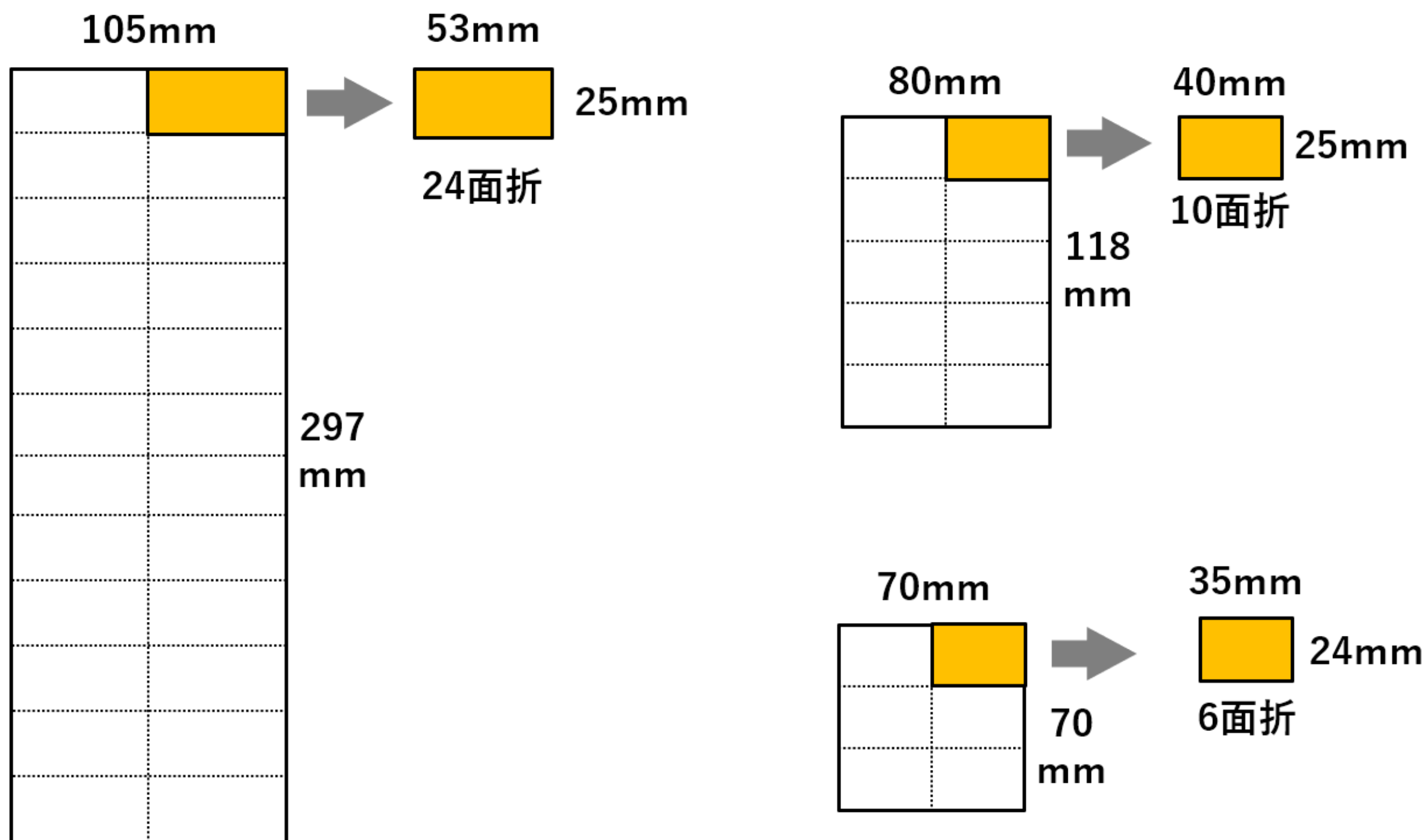

# 折り方紹介：変形サイズ 大きいものを小さく折る

新聞紙を広げたサイズ（545×812mm）より大きいサイズも折加工できます。

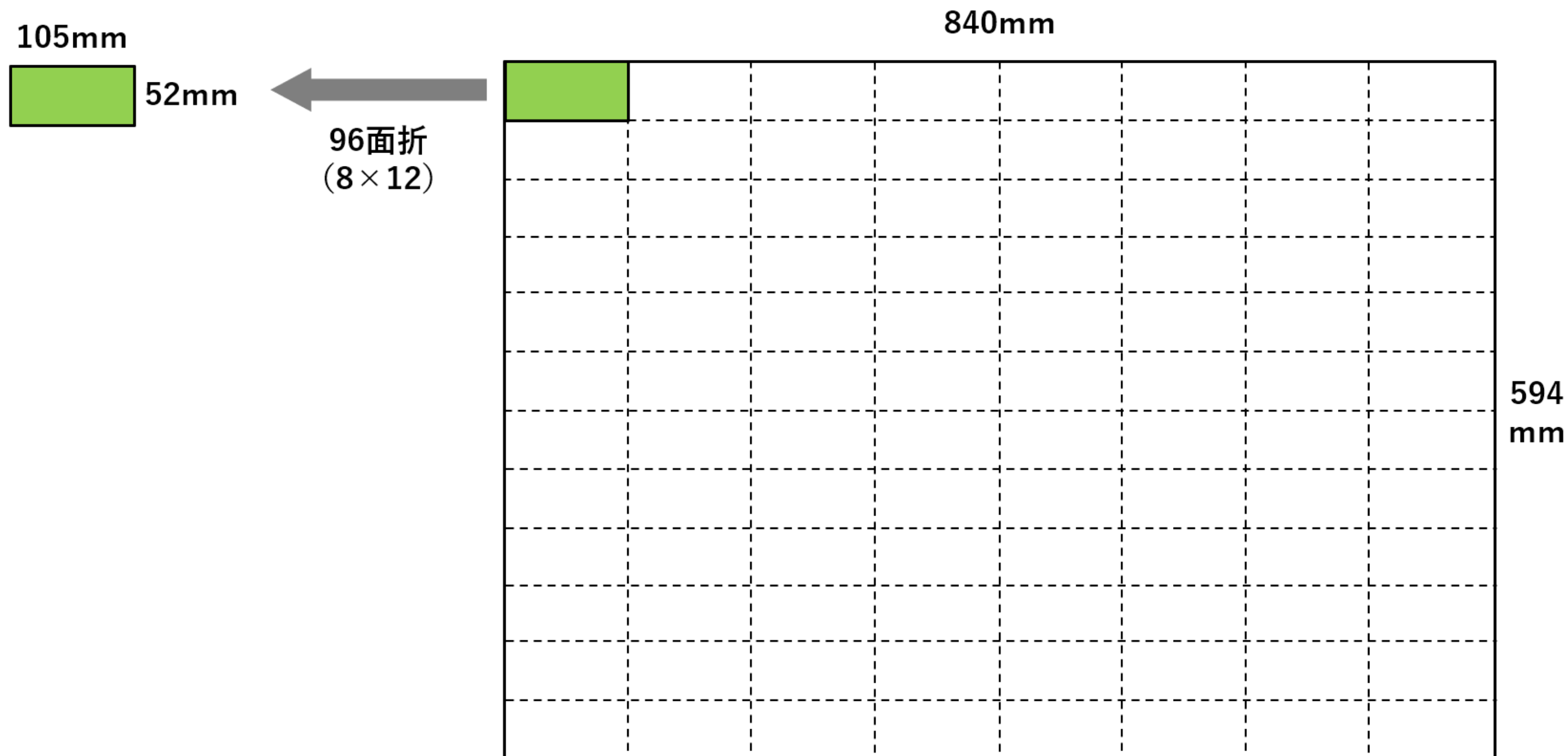

# おまけ：ズラシ折り

ズラシ折りできます。  
主にカートナーマシン（自動包装機）への適性などの対応で、  
折上り面をずらす加工もできます。

## ■通常品

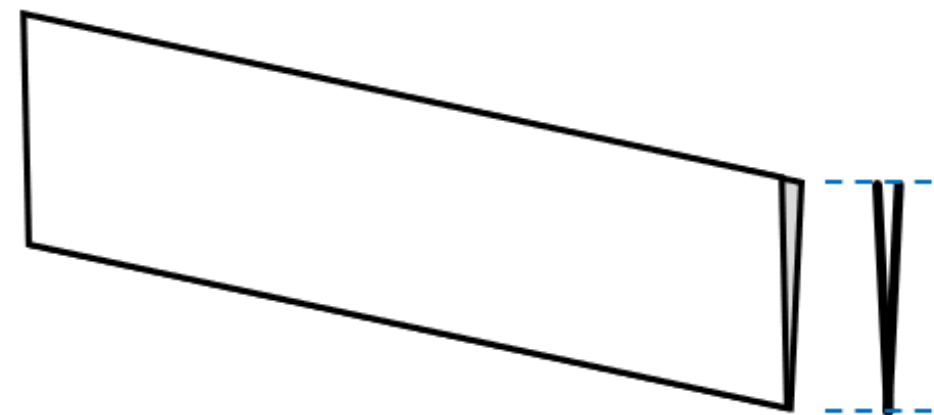
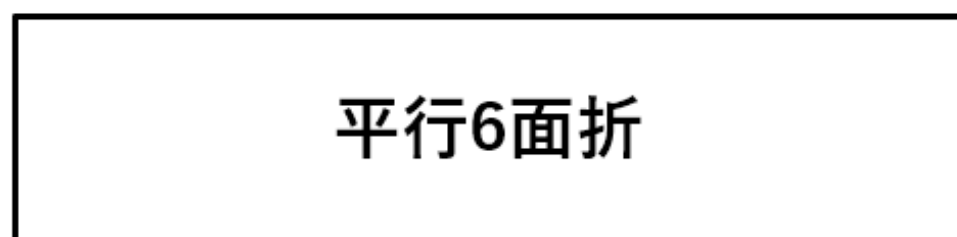

## ■ズラシあり

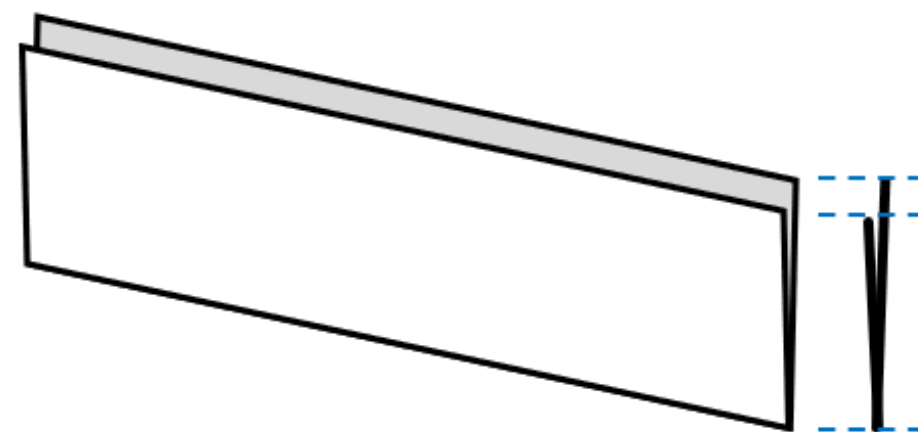
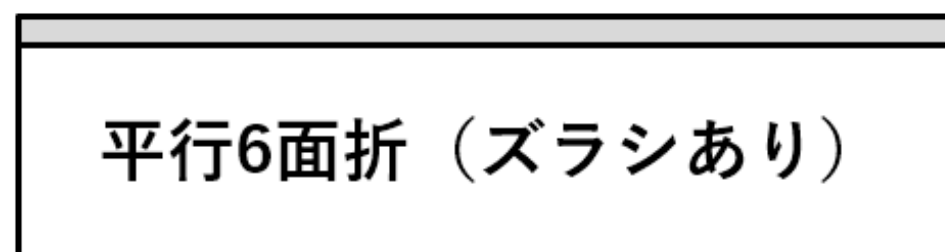

## 東京本社

〒105-0004

東京都港区新橋6-1-11 Daiwa御成門ビル 7階

TEL：03-6386-0701

## 京都本社

〒604-8481

京都府京都市中京区西ノ京冷泉町22番地

TEL：075-811-0131

## 大阪営業所

〒530-0012

大阪市北区芝田1-8-15

CRYSTAL MIYAKOビル 4階

TEL:06-6372-3033

## 富山営業所

〒930-0004

富山県富山市桜橋通り1-18

北日本桜橋ビル 4階

TEL:076-433-5554

## 名古屋営業所

〒460-0008

愛知県名古屋市中区栄2-4-1

広小路栄ビルディング 8階

TEL:052-209-5795

お気軽にお問い合わせください。

# 生産拠点

## 亀岡工場

クリアケース、紙箱・台紙、販促什器製造工場

〒621-0011 京都府亀岡市大井町土田3-20-33

化粧品製造許可（包装・表示・保管）

## 京都工場

ラベル製造工場

〒604-8481 京都市中京区西ノ京冷泉町15

## 大山崎工場

アッセンブリ工場

〒618-0071 京都府乙訓郡大山崎町大山崎鏡田3

化粧品製造許可、医薬部外品製造業許可、医薬品製造業許可（包装・表示・保管）